

車両情報				
車名	初年度登録	型式	形状	車台番号
いすゞ	平成19年7月	PKG-EXD52E8	トラクタ	EXD52E8-7000011
走行	馬力	シフト		ブレーキ
1,769,462km	460PS/338KW	セミア/T	スムーサー 12速	エア
		長:	mm 幅:	mm
		高:	mm 門高:	mm

◎:良好 ○:通常走行問題なし △:要修理 /:装備無し ※あくまでも当社判断基準によるものです

エンジン		
点検項目	結果	状態
異音	◎	
オイル混入	◎	
オイル漏れ	◎	
水混入	◎	
水漏れ	◎	
燃料漏れ	◎	
排気	◎	
マフラー	◎	
ターボ	◎	
冷却水吹返	◎	
ミッション		
点検項目	結果	状態
ギア鳴き	◎	
ギア抜け	◎	
クラッチ	◎	
異音	◎	
オイル漏れ	◎	
リターダ	◎	

電装関係		
点検項目	結果	状態
エアコン	△	風が出ない フロアモーター不良
スターター	◎	
オルタネーター	◎	
P/W(運転席)	◎	
P/W(助手席)	◎	
坂道発進装置	◎	
異常ランプ	◎	
オーディオ	○	ボタン外れ。
バックカメラ	○	作動確認出来ず。
電格ミラー	◎	
ETC	/	
タコグラフ	◎	アナログ
上物仕様		
点検項目	結果	状態
床材質	/	アルミ 踏場アルミ綿板張り。

キャビン		
点検項目	結果	状態
シート	○	破れ、擦れ、汚れ
ヘッドライト	◎	ハロゲン
ウィンカー	◎	
ワイパー	◎	
ミラー	○	キャップ 左欠品。
走行関係		
点検項目	結果	状態
リーフサス	◎	
エアサス	○	むび
パワステ	◎	
ハンドル	○	擦れ
燃料タンク	◎	アルミ 400L
デフ		
点検項目	結果	状態
異音	◎	
オイル漏れ	◎	
デフロック	/	

特記事項 キャブ内汚れ場。インパネポケット欠品。左ドアバイザー割れ。

記録簿 無()

タイヤ残量			
単位: mm			
1	1		
-	-		
6	6	5	5
-	-	-	-
スペア	8	-	

タイヤサイズ			
	275/80R22.5	275/80R22.5	
	-	-	
	275/80R22.5	275/80R22.5	275/80R22.5
	-	-	-
	スペア	275/80R22.5	-
素材: スチール		備考: リヤのみスタッドレスタイヤ。	

上物仕様			
上物名	メーカー	型式「製造番号」	年式
カブラー	ヨコシャ	HP-1300C	平成19年
【備考】 第5輪荷重9800Kg。カブラー許容荷重13000Kg。			
【備考】			
【備考】			

外装状態			
キャブコーション	フレーム番号	フレームのさび	飛石
有	確認済	中	飛石有(リペア可)

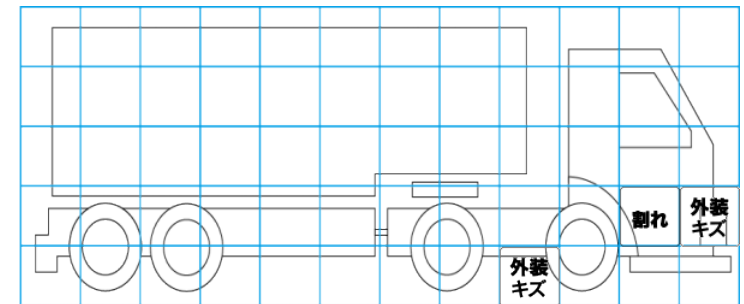
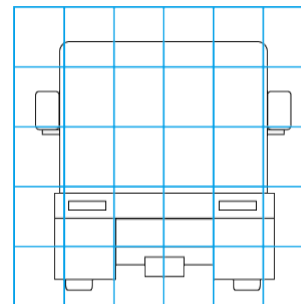
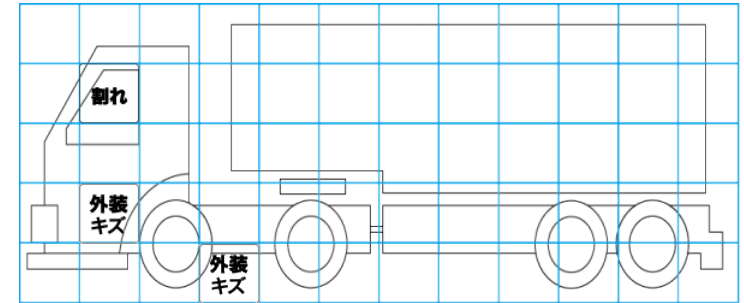
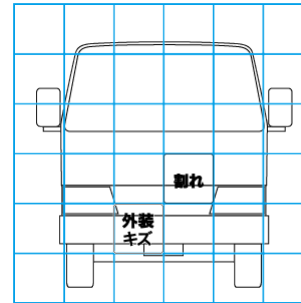

【外装】

【ボデー内】

外装キズ	外装へこみ	うき	曲がり	サビ	補修跡	割れ	庫内キズ	庫内へこみ	庫内穴あき	床汚れ
------	-------	----	-----	----	-----	----	------	-------	-------	-----