

車両情報				
車名	初年度登録	型式	形状	車台番号
UDトラックス	平成28年2月	GPG-CD5ZA	アルミウイング	JNCMM60CXGU002984
走行	馬力	シフト	ブレーキ	ボディ内寸
約 1,400,000km	380PS/279KW	セミア/T 6速	エア	長: 9,558 mm 幅: 2,400 mm 高: 2,600 mm 門高: mm

◎: 良好 ○: 通常走行問題なし △: 要修理 /: 装備無し ※あくまでも当社判断基準によるものです

エンジン		
点検項目	結果	状態
異音	△	点検不可
オイル混入	△	点検不可
オイル漏れ	△	点検不可
水混入	△	点検不可
水漏れ	△	点検不可
燃料漏れ	△	点検不可
排気	△	点検不可
マフラー	◎	
ターボ	△	
冷却水吹返	△	点検不可
ミッション		
点検項目	結果	状態
ギア鳴き	△	点検不可
ギア抜け	△	点検不可
クラッチ	△	点検不可
異音	△	点検不可
オイル漏れ	◎	
リターダ	△	点検不可

電装関係		
点検項目	結果	状態
エアコン	△	点検不可
スターター	△	点検不可
オルタネーター	△	点検不可
P/W (運転席)	△	作動しない
P/W (助手席)	△	事故の為作動不可
坂道発進装置	△	点検不可
異常ランプ	△	点検不可
オーディオ	/	
バックカメラ	/	欠品
電格ミラー	△	点検不可
ETC	/	
タコグラフ	△	本体不良破損
上物仕様		
点検項目	結果	状態
床材質	/	木材

キャビン		
点検項目	結果	状態
シート	○	左側変形あり
ヘッドライト	△	HID 事故の為破損
ウィンカー	△	割: 右割れ、左割れ サイド: 右不灯、左不灯 作動確認できない
ワイパー	△	点検不可
ミラー	△	左側欠品
走行関係		
点検項目	結果	状態
リーフサス	△	スプリング変形
エアサス	△	点検不可
パワステ	△	点検不可
ハンドル	△	擦れ
燃料タンク	○	スチール 後ろ側タンクキャ 300L 300L 欠品
デフ		
点検項目	結果	状態
異音	/	点検不可
オイル漏れ	◎	
デフロック	/	

上物仕様			
上物名	メーカー	型式「製造番号」	年式
アルミウイング	日本トレクス	「15W-12202」	(不明)
【備考】			
【備考】			
【備考】			

外装状態			
キャブコーション	フレーム番号	フレームのさび	飛石
有	確認済	小	亀裂

特記事項 事故車(大破)
 メーター欠品(走行不明)
 記録簿 無()

タイヤ残量			
単位: mm			
8	9		
—	—		
11	8	8	10
7	9	9	9
スヘア	—	15	

タイヤサイズ			
	295/80R22.5	295/80R22.5	
	—	—	
11R22.5 14PR	11R22.5 14PR	11R22.5 14PR	11R22.5 14PR
11R22.5 14PR	11R22.5 14PR	11R22.5 14PR	11R22.5 14PR
スヘア	295/80R22.5	—	

素材: 備考: 鉄 左前タイヤ破損

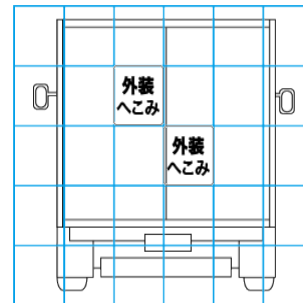
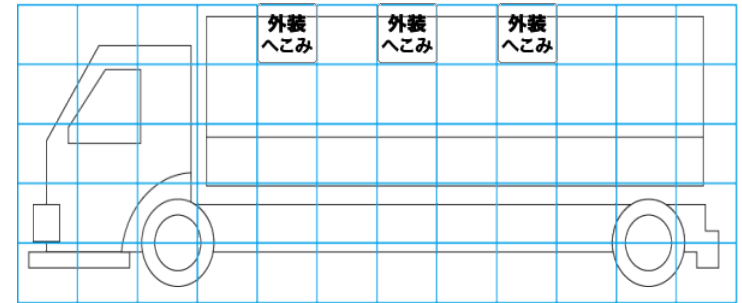
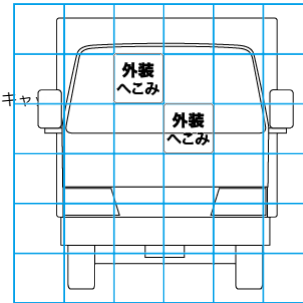

【外装】	【ボデー内】
外装キズ	庫内キズ
外装へこみ	庫内へこみ
うき	庫内穴あき
曲がり	床汚れ
サビ	
補修跡	
割れ	