

車両情報				
車名	初年度登録	型式	形状	車台番号
日野	平成13年2月	KL-FW1KXH改	ドライバン	FW1KXH-10555
走行	馬力	シフト	ブレーキ	ボディ内寸
1,030,384km	400PS/294KW	M/T 7速	エア	長: 9,618 mm 幅: 2,363 mm 高: 2,559 mm 門高: 2,458 mm

◎: 良好 ○: 通常走行問題なし △: 要修理 /: 装備無し ※あくまでも当社判断基準によるものです

エンジン			電装関係			キャビン		
点検項目	結果	状態	点検項目	結果	状態	点検項目	結果	状態
異音	◎		エアコン	◎		シート	○	へたり
オイル混入	○	サブタンクオイル混入	スターター	◎		ヘッドライト	◎	HID
オイル漏れ	○	ロッカーカバー	オルタネーター	◎		ウィンカー	△	後: 右不灯 左側ブレーキランプカ バー欠品
水混入	◎		P/W (運転席)	◎		ワイパー	◎	
水漏れ	◎		P/W (助手席)	◎		ミラー	△	左側ミラー欠品
燃料漏れ	◎		坂道発進装置	/				
排気	○	黒煙、白煙	異常ランプ	◎		走行関係		
マフラー	◎		オーディオ	○	電源入らない	点検項目	結果	状態
ターボ	◎		バックカメラ	○	映らない	リーフサス	◎	
冷却水吹返	◎		電格ミラー	△	左側ミラーステー欠品	エアサス	◎	
ミッション			ETC	○	標準	パワステ	◎	
点検項目	結果	状態	タコグラフ	◎	アナログ	ハンドル	◎	
ギア鳴き	◎		上物仕様			燃料タンク	○	スチール サブタンクキャップ 250L 250L 品
ギア抜け	◎		点検項目	結果	状態			
クラッチ	◎		床材質	/	木材、鉄板	デフ		
異音	◎		上物仕様			点検項目	結果	状態
オイル漏れ	◎					異音	◎	
リターダ	◎					オイル漏れ	◎	
						デフロック	/	

特記事項
記録簿 無○

タイヤ残量					タイヤサイズ				
単位: mm									
5	8				245/70R19.5	245/70R19.5			
4	5				245/70R19.5	245/70R19.5			
4	4	12	5		245/70R19.5	245/70R19.5	245/70R19.5	245/70R19.5	
3	2	3	5		245/70R19.5	245/70R19.5	245/70R19.5	245/70R19.5	
スベア	12	—			スベア	245/70R19.5	—		
素材: スチール					備考:				

上物仕様			
上物名	メーカー	型式「製造番号」	年式
アルミウイング	パブコ	不明 「不明」	(不明)
【備考】床板・鉄張り、ラッシング2段、庫内灯4個			
カブラ	不明	不明 「不明」	(不明)
【備考】フルトレーラー仕様			
【備考】			

外装状態			
キャブコーション	フレーム番号	フレームのさび	飛石
有	一部不鮮明	小	点傷有

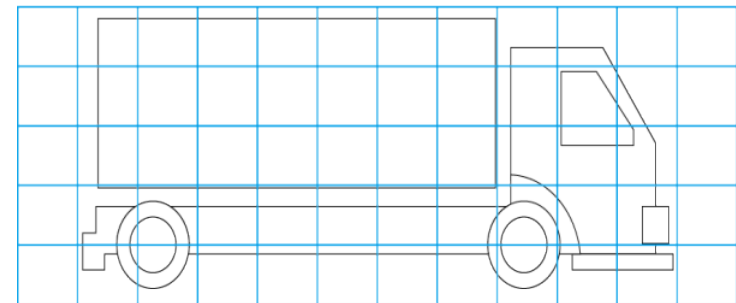
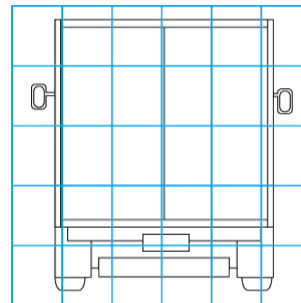
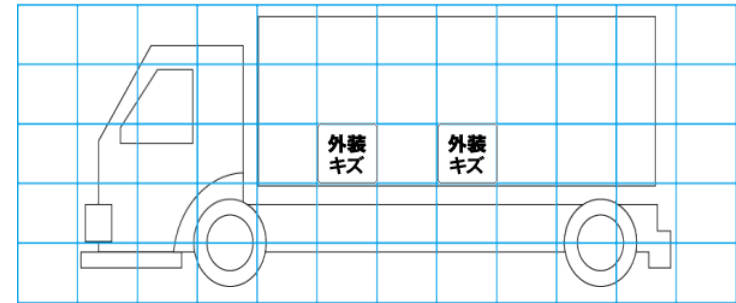
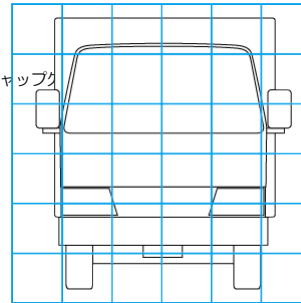

【外装】	【ボデー内】
外装キズ	外装へこみ
うき	曲がり
サビ	補修跡
割れ	庫内キズ
庫内キズ	庫内へこみ
庫内穴あき	床汚れ